

一〇世

一一世

一二世

一三世

一四世

一五世

一六世

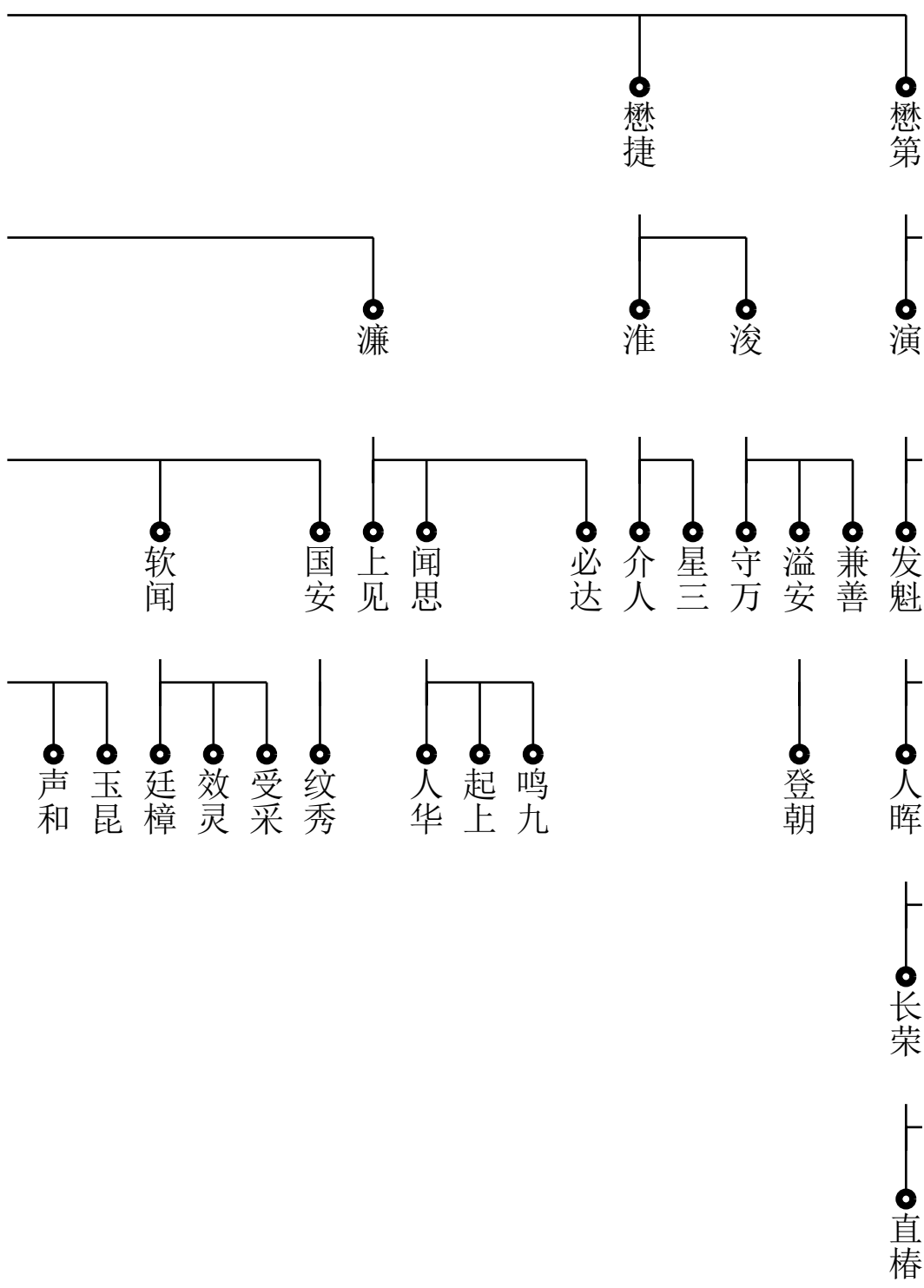

一〇世

一一世

一二世

一三世

一四世

一五世

一六世



极五



万福

逢源

柑书

司攀

司材

司芬

司棠

司柏

司梅



直豐

直輔

直象

直舉

直清

直渭

直池

直昭

直賢

直猷

直服

直林

直香

传

传

传

传

传

传

一〇世

一一世

一二世

一三世

一四世

一五世

一六世

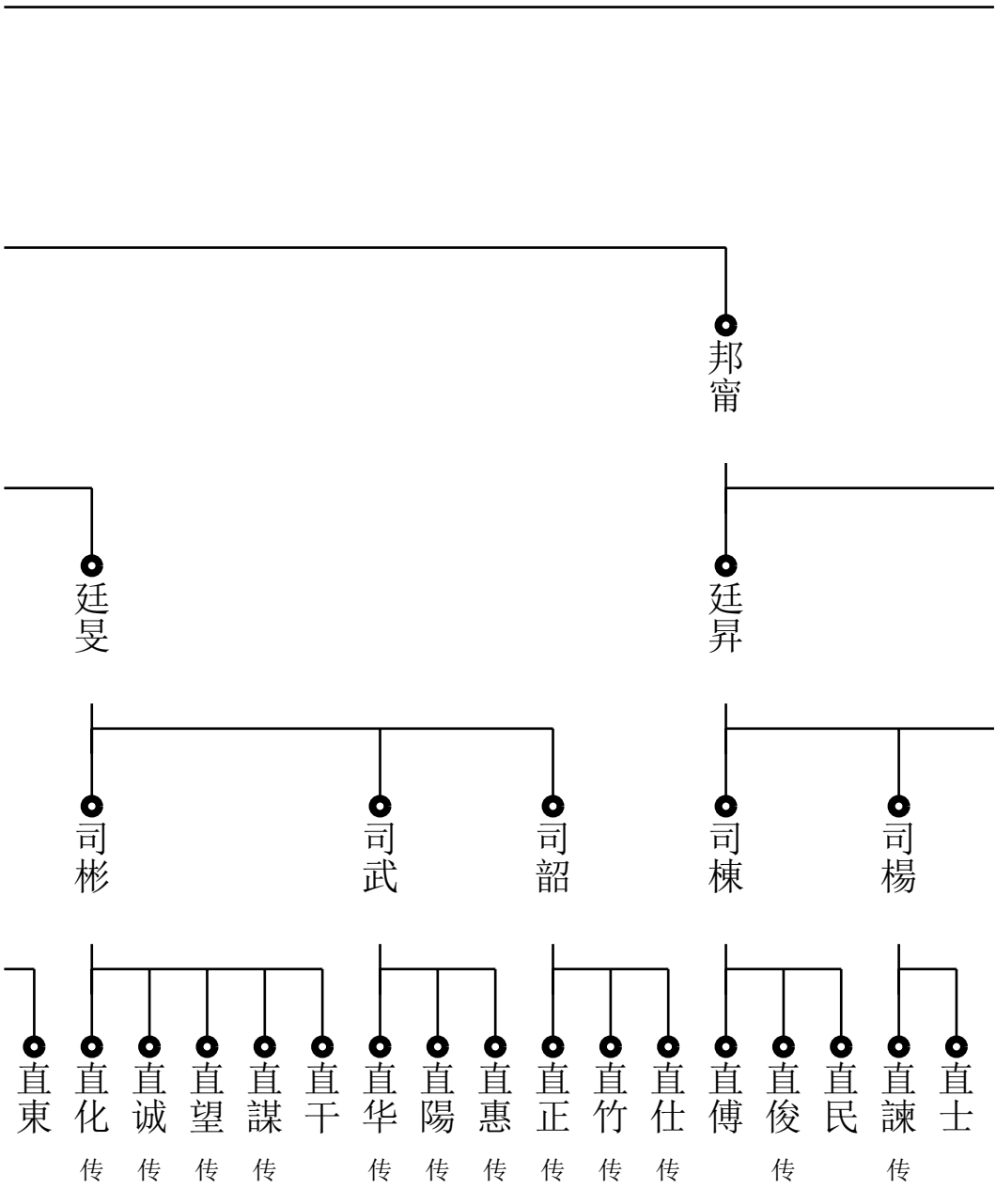

一〇世

一一世

一二世

一三世

一四世

一五世

一六世



● 廷昊

● 廷昆

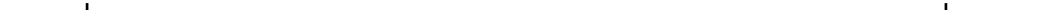

● 司槐

● 司畚

● 司格

● 司枚

● 司梯

● 直羔

● 直剛

● 直弟

● 直宣

● 直宗

● 直範

● 直融

● 直陶

● 直襄

● 直聘

● 直岐

● 直具

● 直祔

● 直恩

● 直河

● 直慧

传

传

传

传

传

传

传

传

传

传

一〇世

一一世

一二世

一三世

一四世

一五世

一六世

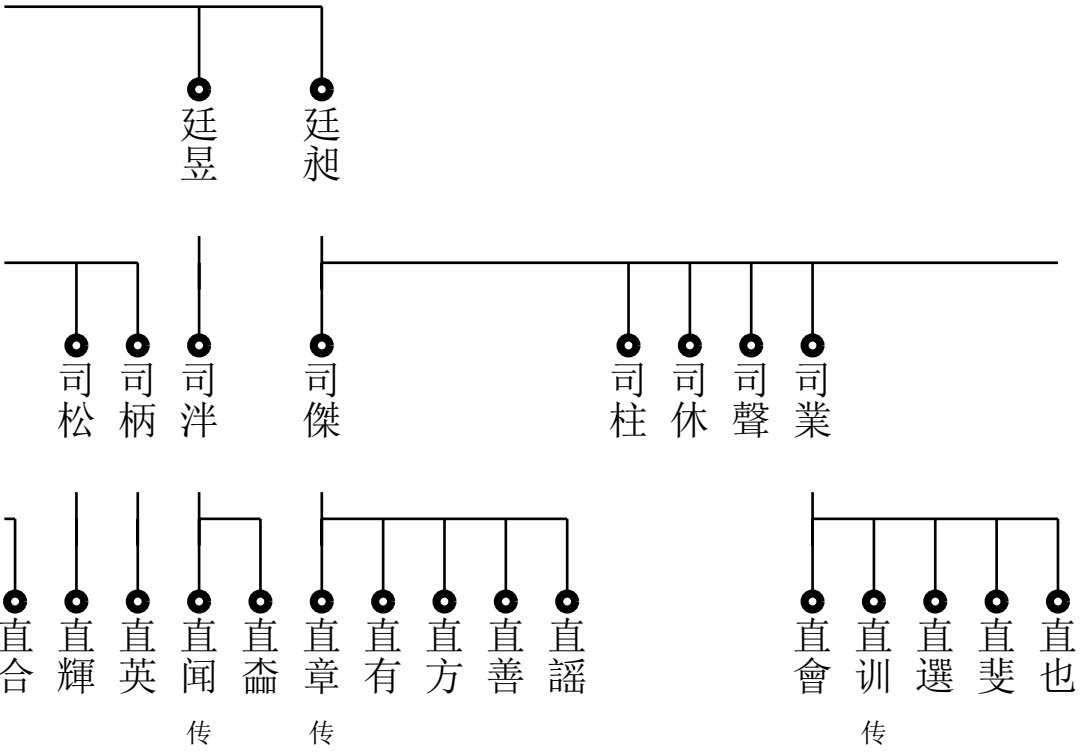

一〇世

一一世

一二世

一三世

一四世

一五世

一六世

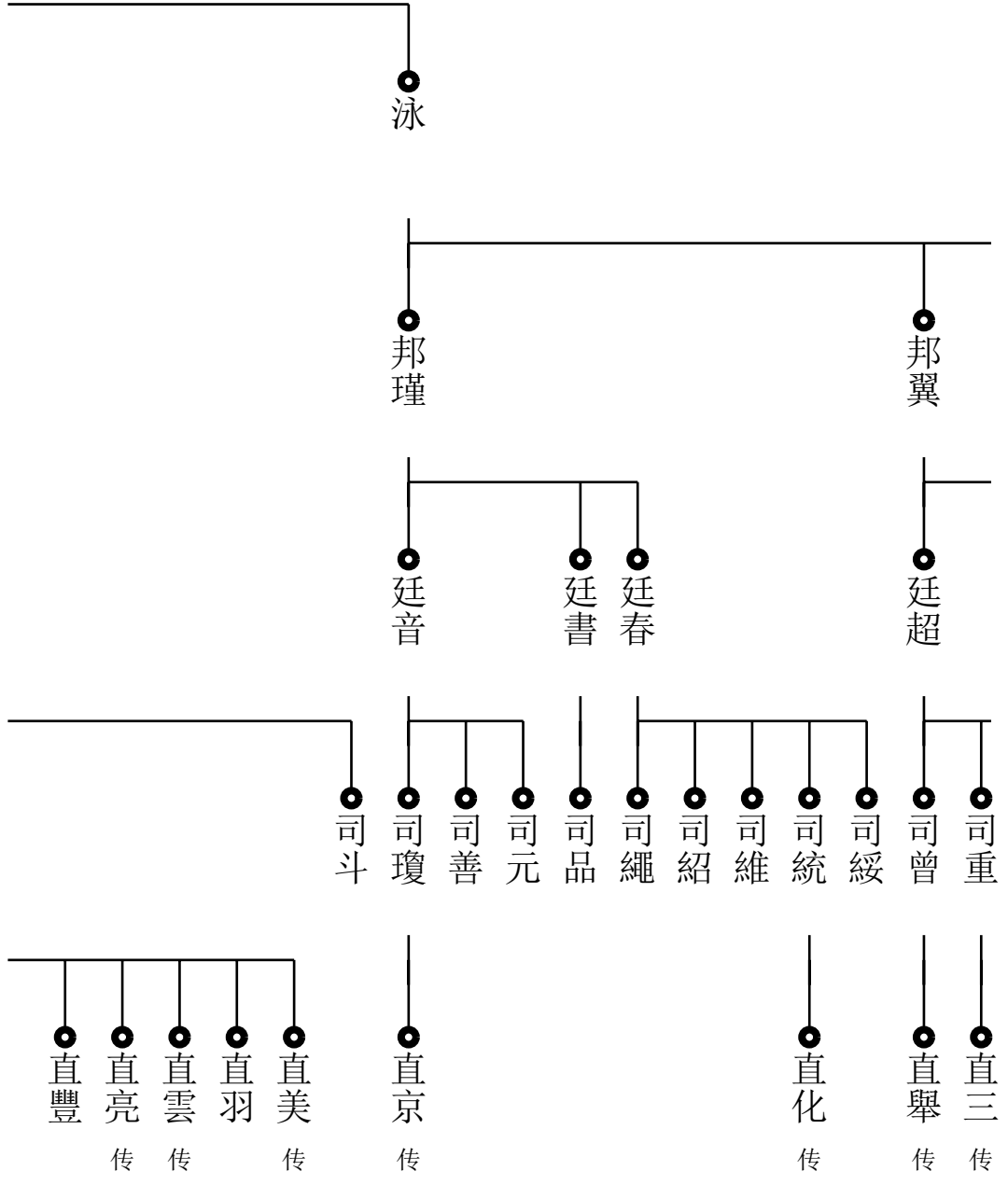

一〇世

一一世

一二世

一三世

一四世

一五世

一六世

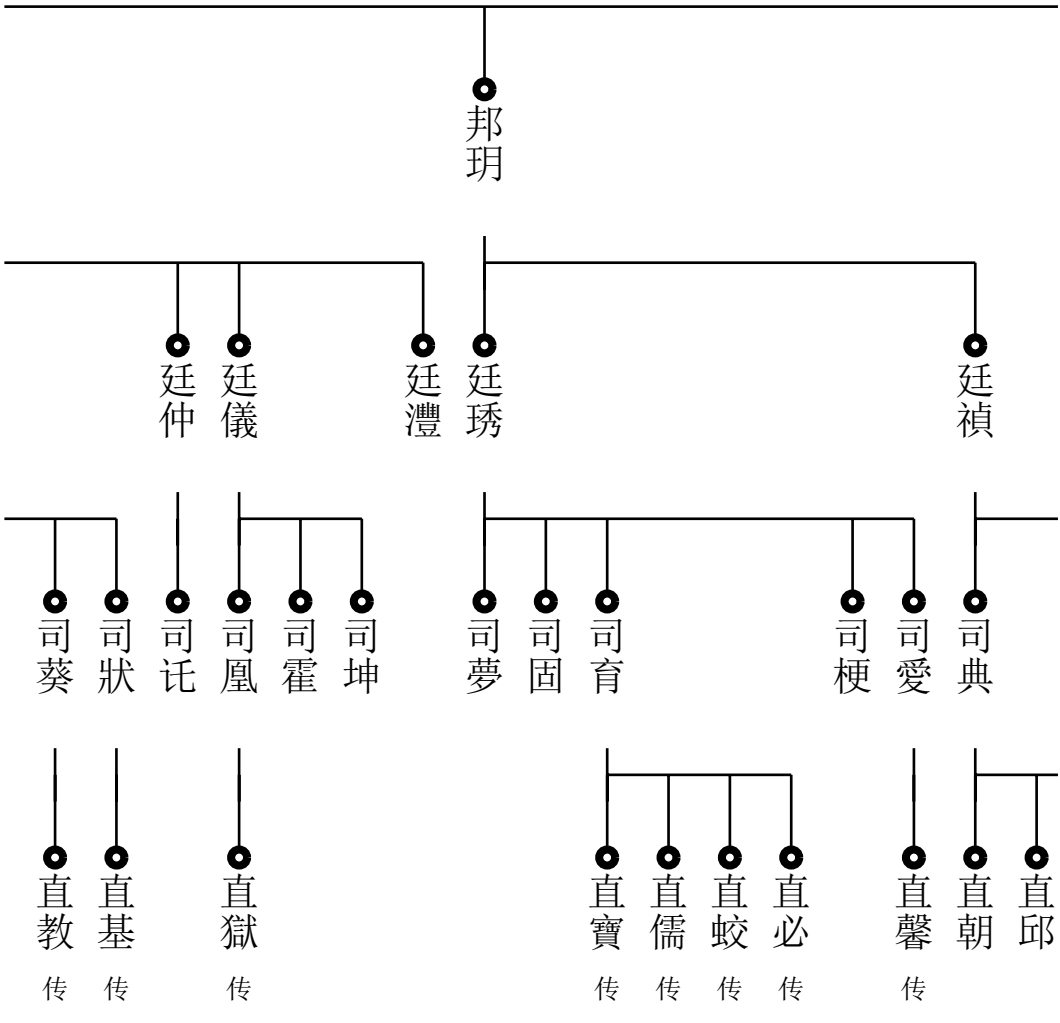



一〇世

一一世

一二世

一三世

一四世

一五世

一六世

邦玠

司進

司里

直新

直友

直孝

直慶

传

直和

传

直清

传

直如

传